

Gentili Lettori,

Benvenuti al quarto appuntamento con i Trucchi e le funzioni "nascoste" riguardanti Adobe Illustrator, ecco nuove funzioni per aumentare la Vostra produttività e creatività.

Spero di aver fatto una cosa a Voi gradita, Vi auguro buona lettura e buona sperimentazione!!

Michela Di Stefano



CERTIFIED EXPERT
InDesign®

www.adobeguru.com

www.micheladistefano.it

Duplicare tutto il contenuto di un livello

Se desiderate duplicare tutto il contenuto presente in un livello di Illustrator, cliccate sul nome del livello che volete duplicare e poi trascinatelo, tenendo premuto il tasto ALT sull'icona "nuovo livello" presente nella parte inferiore della Palette Livelli:



Ingrandire la visualizzazione dei livelli nella Palette Livelli

Se desidera ingrandire la visualizzazione dei livelli, potete scegliere dalla freccia presente nella Palette Livelli, Opzione Palette Livelli ed impostare la dimensione della visualizzazione dei livelli in Illustrator. (Fig. 1 per vedere la situazione prima e fig. 2 il risultato)

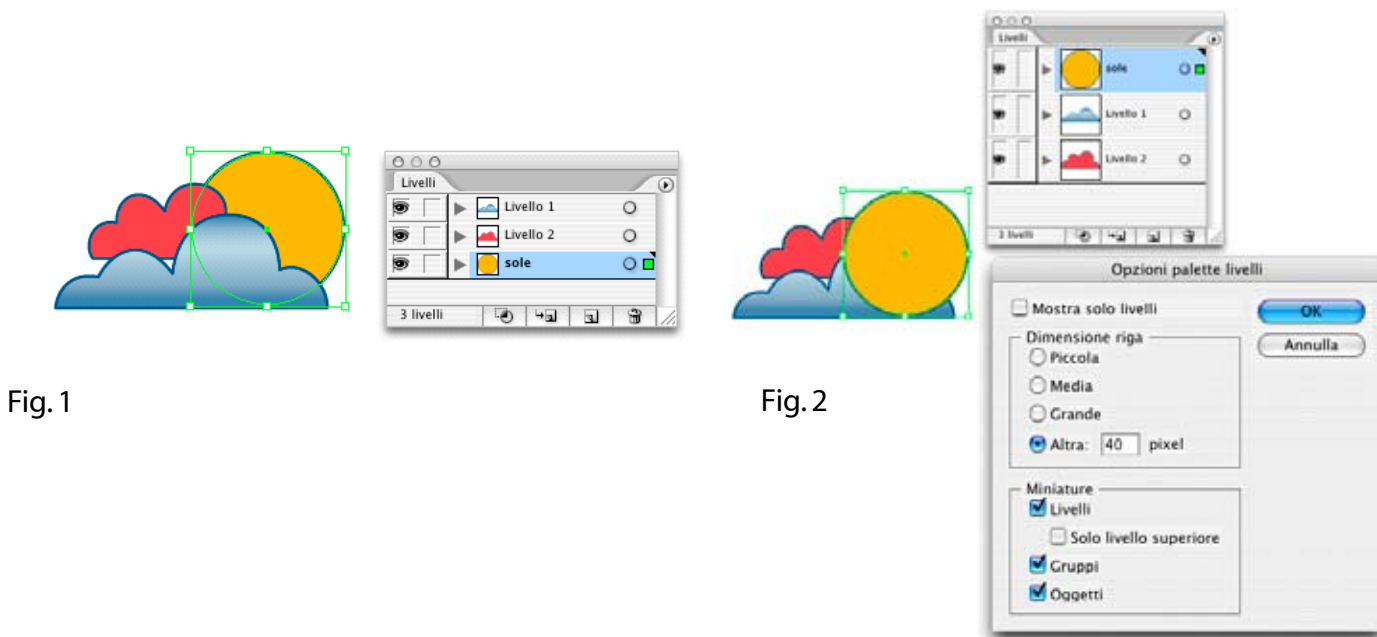

Fig. 1

Fig. 2

Volete aggiungere un livello e posizionarlo direttamente SOPRA quelli già esistenti?

Quando aggiungete un livello vuoto al vostro documento, Illustrator lo posiziona automaticamente sopra il livello sul quale siete posizionati in quel momento.

Se desiderate che si aggiunga SOPRA TUTTI i livelli già esistenti, dovete tenere premuto il tasto "Mela o CTRL su PC" per vedere un nuovo livello che si crea al di sopra di tutti.

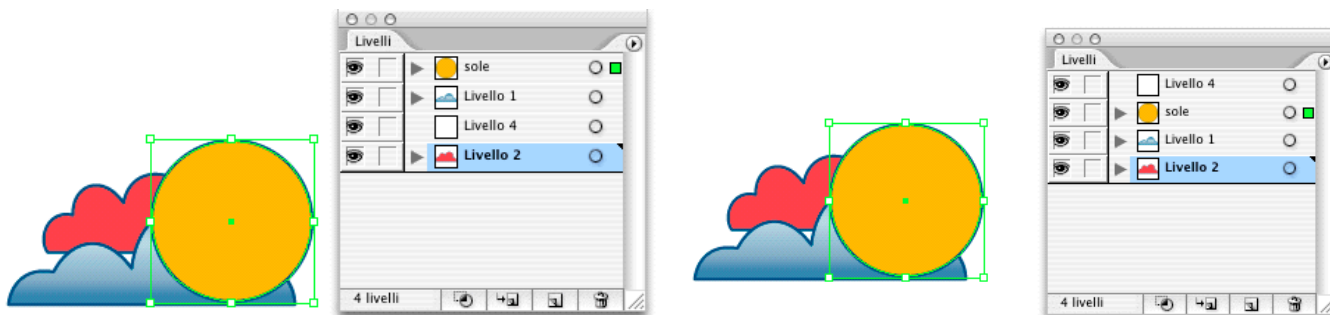

Cliccando sull'icona di "nuovo livello" in fondo alla Palette Livelli,

Premendo "Mela" nel creare il nuovo livello

Se desiderate che il Nuovo livello venga creato SOTTO il livello selezionato, tenete premuti i tasti: Mela + Alt e cliccate sull'icona di Nuovo livello nella Palette Livelli.

Se volete spostare gli effetti applicati da un oggetto all'altro, procedete come segue:

Quando applicate un effetto (ad esempio un'ombra) ad un livello, il cerchietto presente sul livello stesso è grigio. Trascinate questo cerchietto grigio su un altro livello per spostare gli effetti applicati.

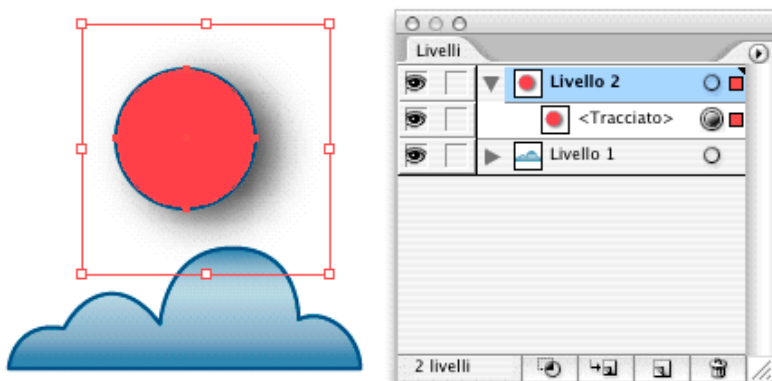

applicata al cerchio.

Nell'immagine successiva vedete l'effetto che è stato spostato sul livello della nuvola.

In questa immagine vedete l'ombra

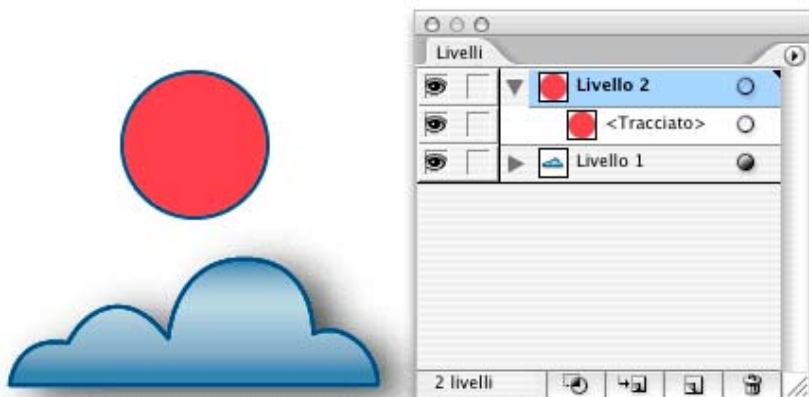

Se desiderate duplicare gli effetti applicati al livello, effettuate la stessa operazione sopra descritta tenendo premuto il tasto ALT. Qui di seguito vedete l'immagine ottenuta dopo questa operazione.

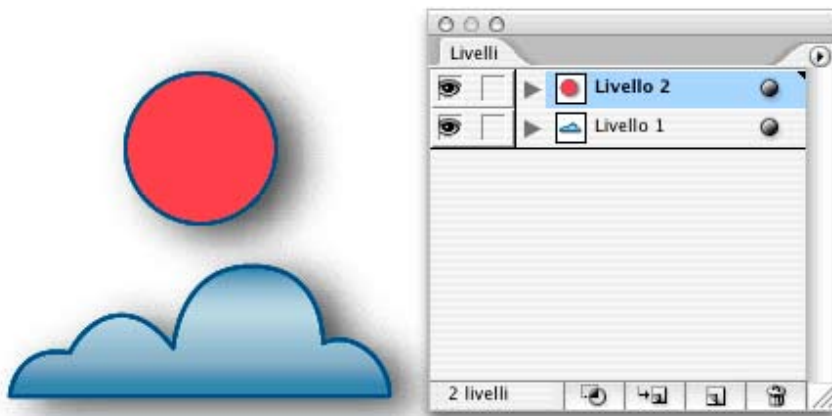

Volete creare un effetto di riflessione in Illustrator? E' facile!! Procedete come indicato qui sotto:

Create 2 livelli identici contenenti l'oggetto da riflettere.



Selezionate l'oggetto che si trova sul livello duplicato e riflettetelo con la palette Trasforma. In questo modo ottenete 2 oggetti speculari.

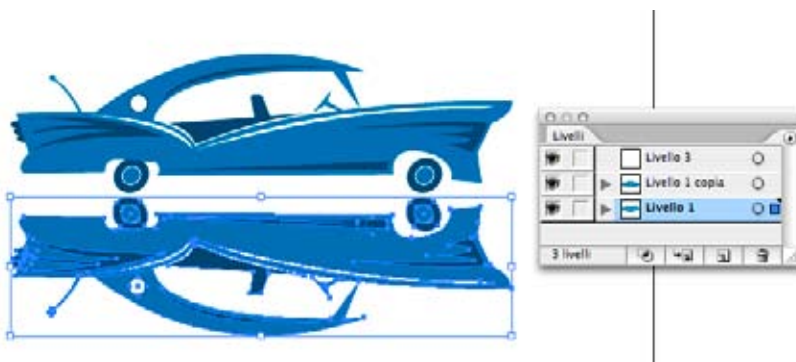

Aprire la Palette "Trasparenza" e dal menu contestuale scegliete "Crea maschera di opacità".

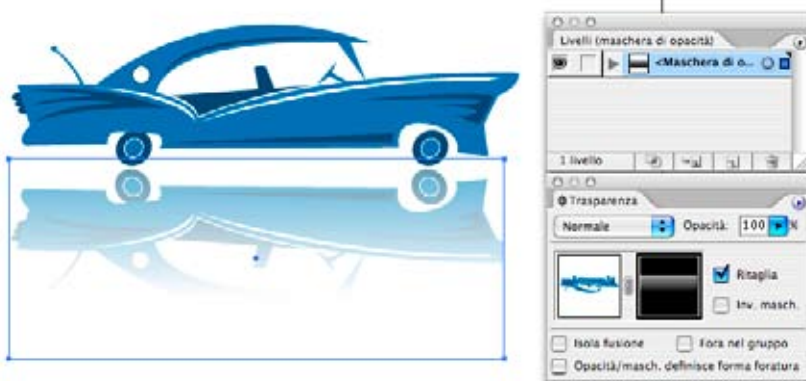

Spostatevi sulla Maschera (quadrato nero) e disegnate un rettangolo sfumato da bianco a nero sulla maschera stessa. In questo modo il vostro oggetto duplicato sarà trasparente. Le zone che corrispondono alle parti bianche della maschera sono più visibili, quelle che corrispondono alle parti nere della

maschera sono più trasparenti.

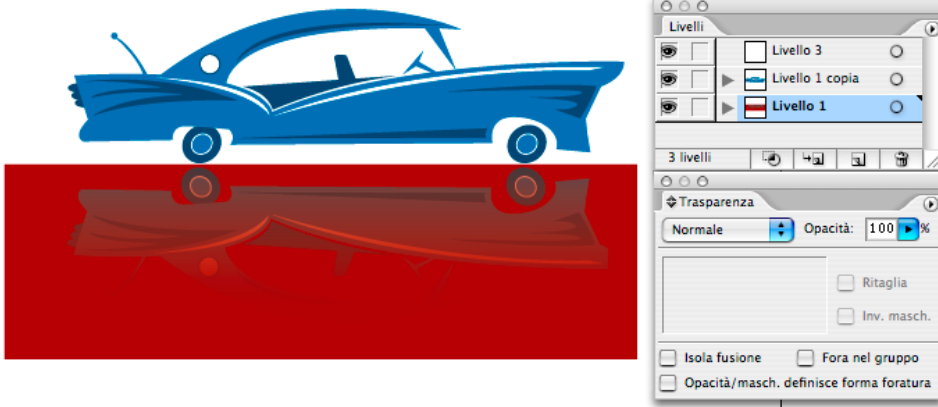

Inserite un elemento colorato che dia l'effetto del piano di appoggio dell'oggetto..

Anche in Illustrator è possibile salvare delle "composizioni livelli" in modo da poter mostrare vari esempi di loghi con pochi click.

Create un oggetto e nel menu Visualizza, sezionate "nuova vista", in questo modo potete salvare con un nome la visualizzazione dei livelli del nostro oggetto.

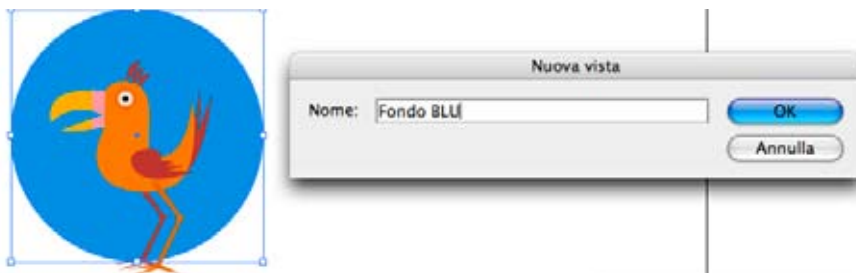

Aggiungete degli elementi grafici e continuate a salvare ad ogni elemento aggiunto.



Potete salvare ogni passo della creazione del vostro oggetto.

Se desiderate richiamare una situazione fra quelle già salvate, dal menu "Visualizza", scegliete la composizione livelli da ripristinare.

